

SCC100-2 CENTRIFUGE

TIZER®

SCC100型 遠心式オイルクリーナー

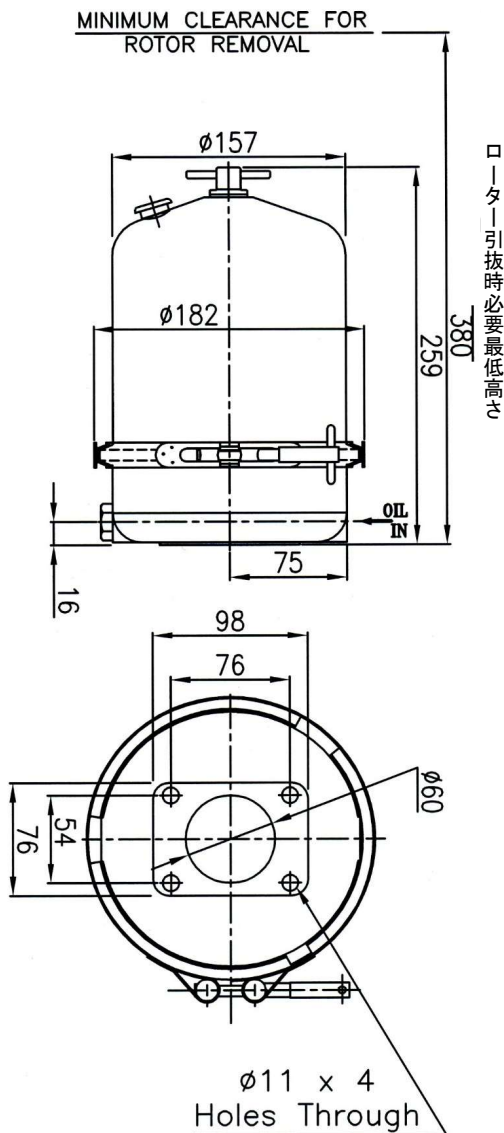

主要規格

- 適用エンジン
オイルシステム総量：15-90リットル
- ダート収容量：0.9リットル
- オイル流入口最小内径：9.5 mm
- オイル流出口最小内径：38.0 mm
- オイル流入口ネジ：M16 x 1.5
- カットオフバルブ圧力：1.2-1.5 kg/cm²
- 重量：4.5 kg

性能曲線

SAE30オイル75°C

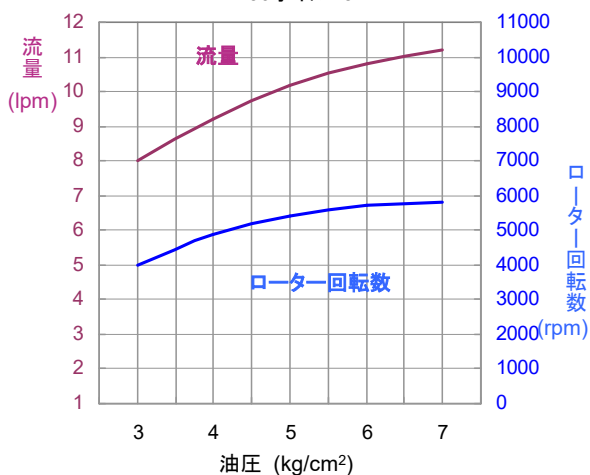

販売代理店

TIZER CORPORATION TIZER®
タイザー株式会社

104-0042 東京都中央区入船2-3-7
Tel. 03-5566-4631 Fax. 03-5566-4650
www.tizer.co.jp/centrifugal_filters
E-mail: info@tizer.co.jp

(100.00.00.03.06_151019)